

ДУТЬЕВЫЕ ГОРЕЛКИ промышленная серия SC

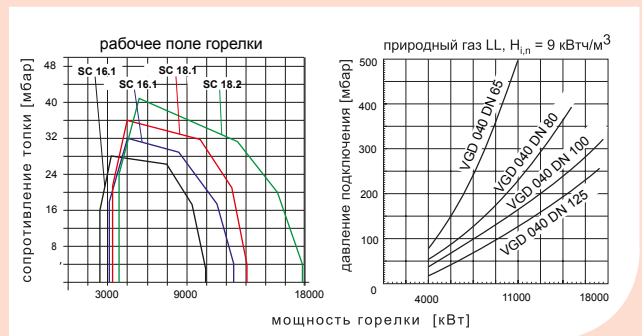

ЖИДКОТОПЛИВНЫЕ, ГАЗОВЫЕ, КОМБИНИРОВАННЫЕ
850-17.800 кВт

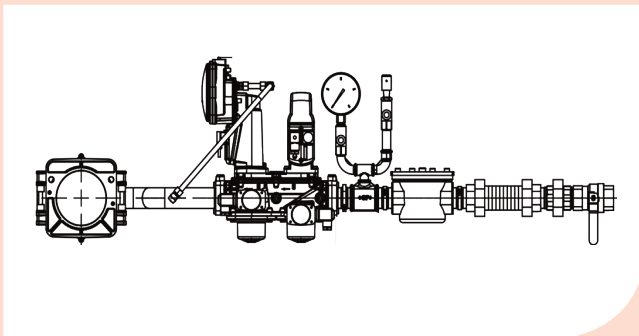

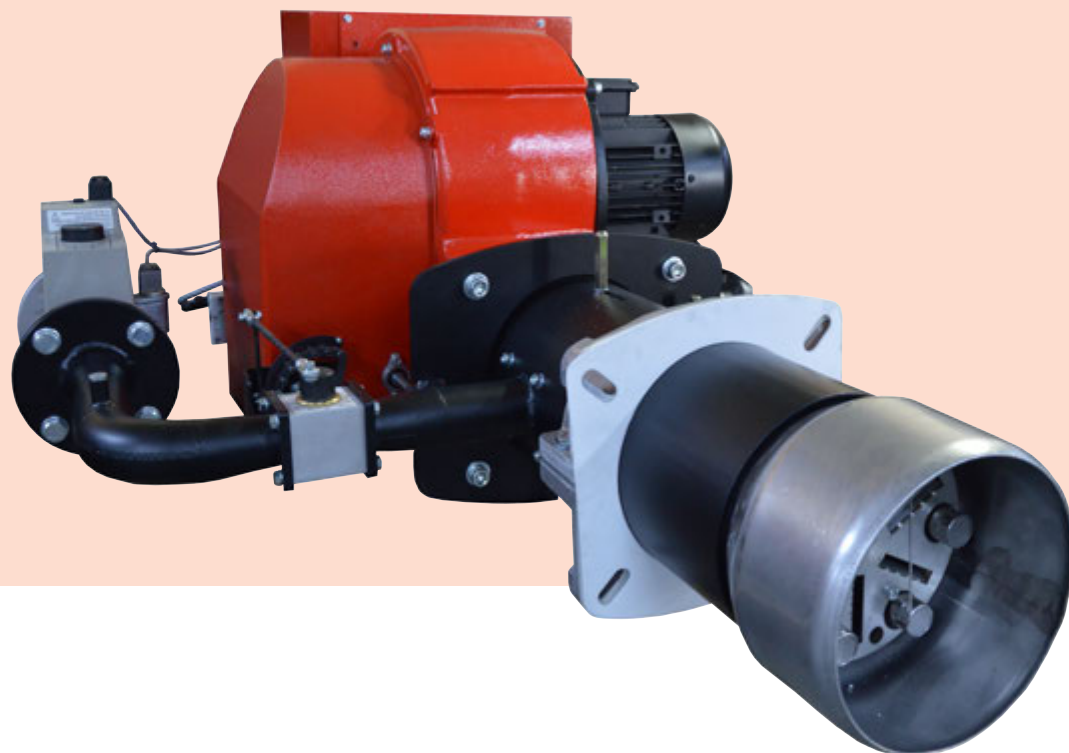
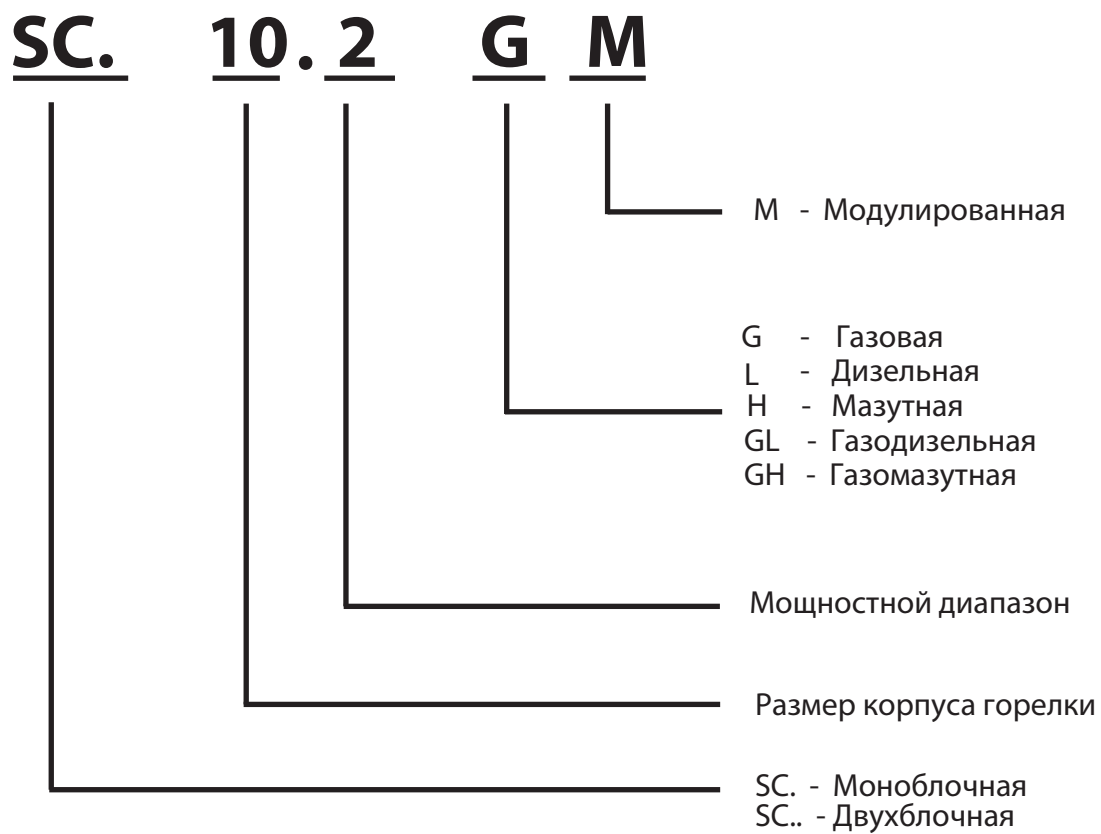

3

Газовые горелки

9

Дизельные горелки

13

Мазутные горелки

17

Газодизельные горелки

21

Газомазутные горелки

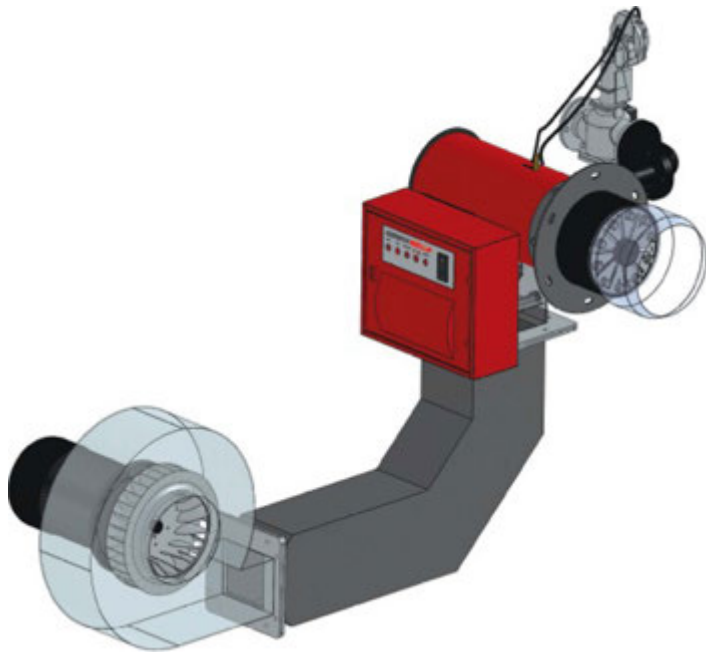

Техническое описание

- газовая горелка
- модулирующий режим регулирования
- совместима с различными камерами сгорания
- эффективное перемешивание воздуха и топлива в пламенной голове особой инновационной конструкции
- наладка оптимальной формы пламени осуществляется путем регулирования положения пламенной головы
- пламенная голова смесителя при сервисных работах может быть демонтирована без снятия корпуса котла с горелки
- для предотвращения потери тепла между циклами включения горелки, управляемая сервоприводом воздушная заслонка автоматически закрывается
- дополнительное устройство проверки герметичности газовых клапанов *
- дополнительный блок управления P.I.D. для оптимального модулируемого регулирования *

(* - устройства включены в объем поставки горелки)

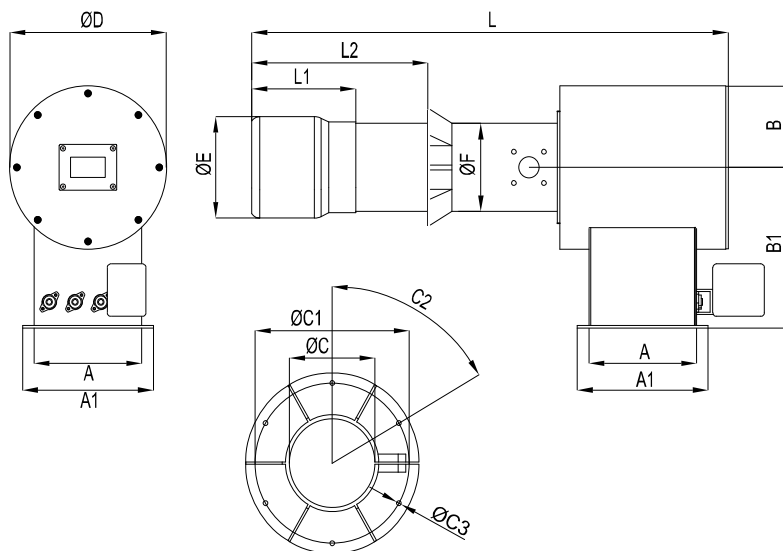

	A	A1	B	B1	Ø C	C1	C2	ØC3	D	Ø E	Ø F	L	L1	L2
SC12.1 GM	420	520	300	467	275	450	60°	M16	600	320	275	1478	270	480
SC12.2 GM	420	520	300	467	355	500	60°	M16	600	390	355	1478	270	480
SC14.1 GM	420	520	300	467	355	500	60°	M18	600	390	355	1478	270	480
SC14.2 GM	420	520	300	467	355	500	60°	M18	600	420	355	1478	270	480
SC16.1 GM	550	650	360	636	360	560	60°	M18	720	420	360	1635	300	510
SC16.2 GM	550	650	360	636	360	560	60°	M18	720	420	360	1635	300	510
SC18.1 GM	550	650	360	636	450	640	60°	M18	720	550	450	1635	300	510
SC18.2 GM	550	650	360	636	450	640	60°	M18	720	550	450	1635	300	510

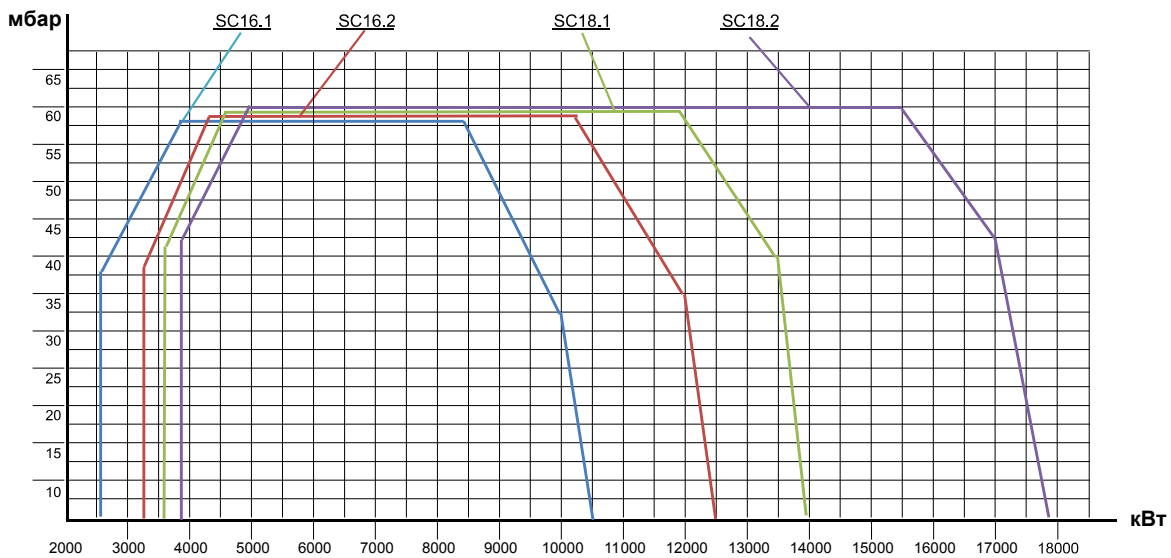
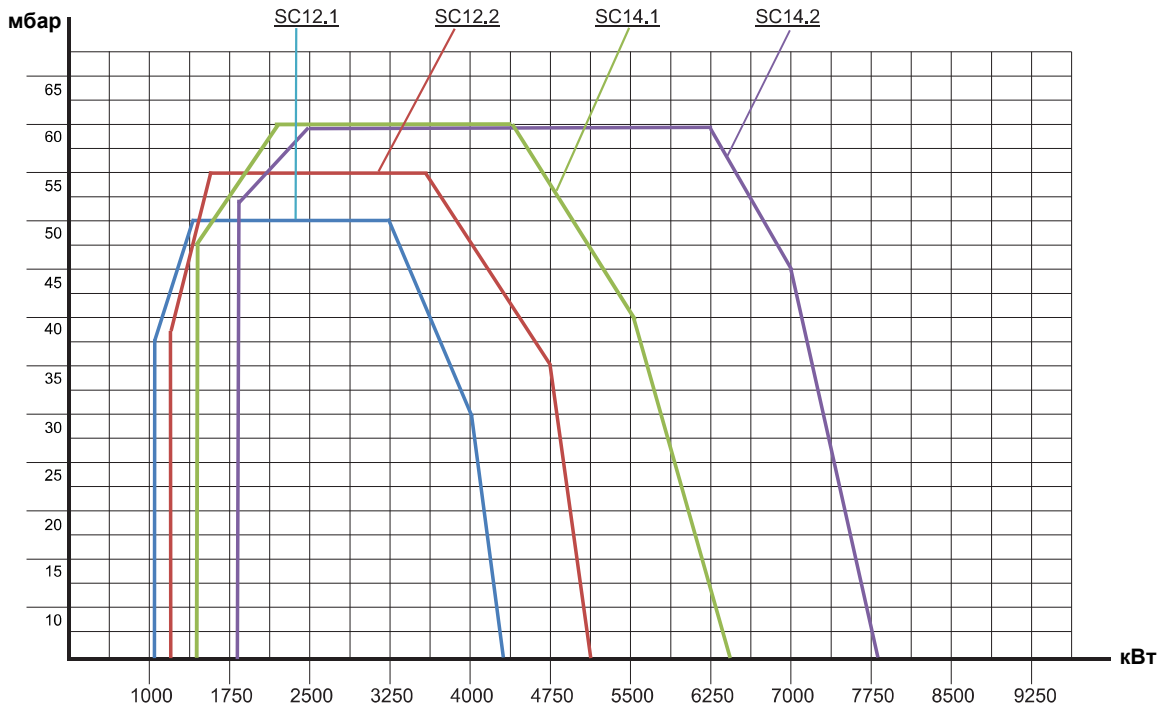

Тип горелки	Мощность						Электроснабжение	Двигатель (кВт)	Входное давление газа (мбар)
	кВт		кКал/час		м ³ /час				
	min	max	min	max	min	max			
SC12.1 GM	1100	4300	946.000	3.698.000	114,67	448,24	3N-50Hz 230 V	11	100-300
SC12.2 GM	1250	5000	1.075.000	4.300.000	130,30	521,21	3N-50Hz 230 V	11	100-300
SC14.1 GM	1400	6500	1.204.000	5.590.000	145,94	677,58	3N-50Hz 230 V	18,5	100-300
SC14.2 GM	1800	7800	1.548.000	6.708.000	187,64	813,09	3N-50Hz 230 V	18,5	100-300
SC16.1 GM	2600	10500	2.236.000	9.030.000	271,03	1.094,55	3N-50Hz 230 V	22	100-300
SC16.2 GM	3200	12500	2.752.000	10.750.000	333,58	1.303,03	3N-50Hz 230 V	27	100-300
SC18.1 GM	3450	14000	2.967.000	12.040.000	359,64	1.459,39	3N-50Hz 230 V	37	100-300
SC18.2 GM	3800	17800	3.268.000	15.308.000	396,12	1.855,52	3N-50Hz 230 V	45	100-300

H_i = 8250 кКал/м³

Техническое описание



- газовая горелка
 - модулирующий режим регулирования
 - совместима с различными камерами сгорания
 - эффективное перемешивание воздуха и топлива в пламенной голове особой инновационной конструкции
 - наладка оптимальной формы пламени осуществляется путем регулирования положения пламенной головы
 - пламенная голова смесителя при сервисных работах может быть демонтирована без снятия корпуса котла с горелки
 - для предотвращения потери тепла между циклами включения горелки, управляемая сервоприводом воздушная заслонка автоматически закрывается
 - дополнительное устройство проверки герметичности газовых клапанов *
 - дополнительный блок управления P.I.D. для оптимального модулируемого регулирования *
- (* - устройства включены в объём поставки горелки)

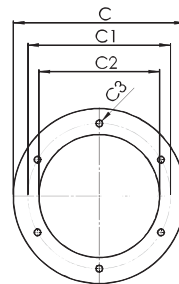
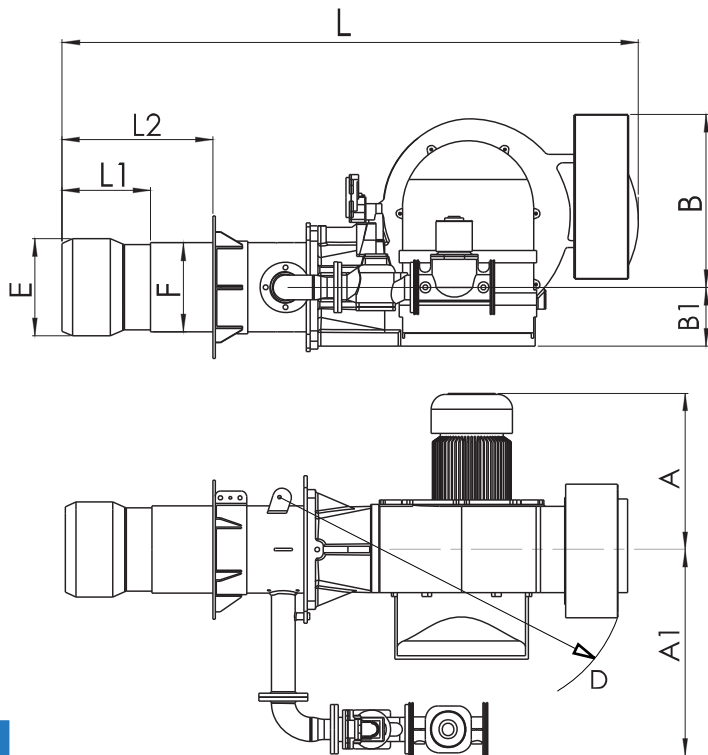

Тип	A	A1	B	B1	Ø C	Ø C1	Ø C2	Ø C3	D	Ø E	Ø F	L	L1	L2	Вес netto кг
SC 10.2 GM	400	700	550	170	470	390	310	M16	R950	320	275	1500	200	450	210
SC 10.3 GM	400	700	550	170	470	390	310	M16	R950	320	275	1500	200	450	210
SC 12.1 GM	500	800	430	230	470	440	370	M16	R1150	320	275	1650	200	450	280
SC 12.2 GM	500	800	430	230	520	440	310	M16	R1150	390	355	2150	300	600	380
SC 14.1 GM	650	900	530	250	570	490	400	M18	R1350	390	355	2150	300	600	380
SC 14.2 GM	650	900	530	250	570	490	430	M18	R1350	420	355	2150	300	600	430

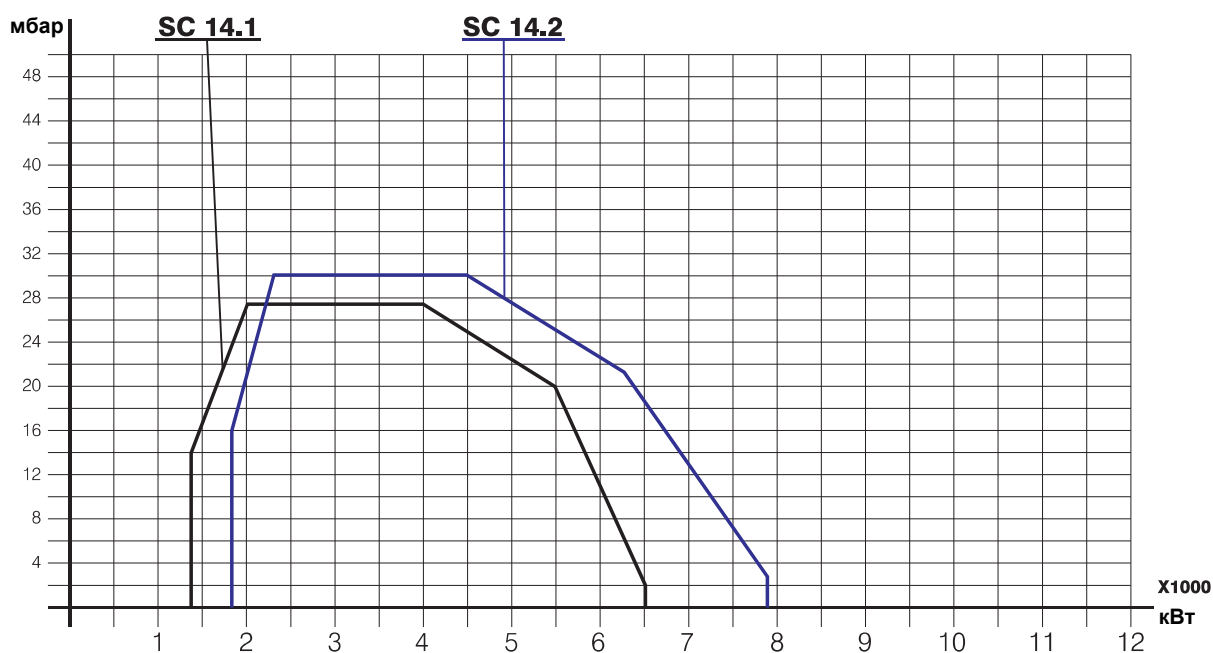
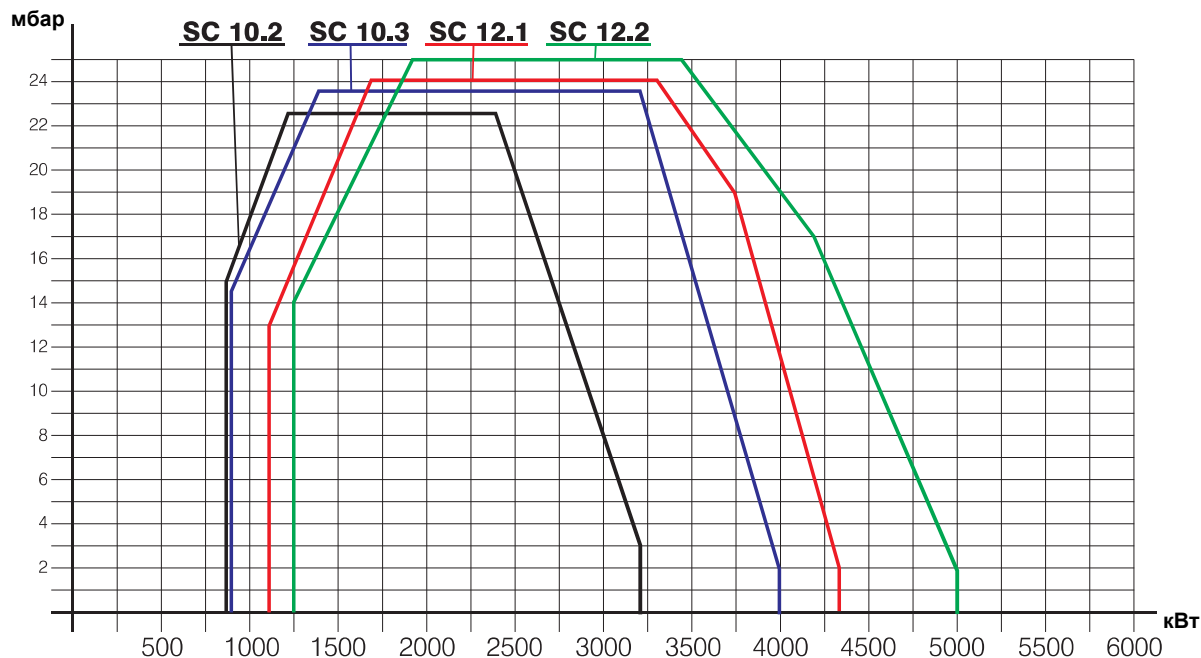

Тип горелки	Мощность						Электроснабжение	Двигатель (кВт)	Входное давление газа (мбар)
	кВт		кКал/час		м ³ /час				
	min	max	min	max	min	max			
SC 10.2 GM	950	3200	817.000	2.752.000	99,03	333,58	3N - 50 Hz 380V	7,5	100 - 300
SC 10.3 GM	950	4000	817.000	3.440.000	99,03	416,97	3N - 50 Hz 380V	7,5	100 - 300
SC 12.1 GM	1100	4300	946.000	3.698.000	114,67	448,24	3N - 50 Hz 380V	11	100 - 300
SC 12.2 GM	1250	5000	1.075.000	4.300.000	130,30	521,21	3N - 50 Hz 380V	11	100 - 300
SC 14.1 GM	1400	6500	1.204.000	5.590.000	145,94	677,58	3N - 50 Hz 380V	18,5	100 - 300
SC 14.2 GM	1800	7800	1.548.000	6.708.000	187,64	813,09	3N - 50 Hz 380V	18,5	100 - 300

$H_i = 8250 \text{ кКал/м}^3$

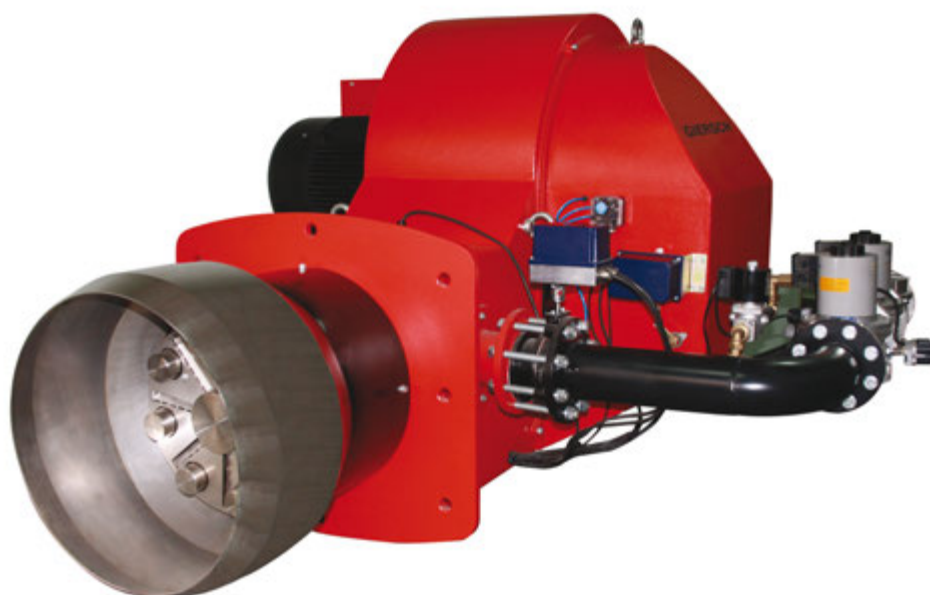

Техническое описание

- газовая горелка
- модулирующий режим регулирования
- совместима с различными камерами сгорания
- эффективное перемешивание воздуха и топлива в пламенной голове особой инновационной конструкции
- наладка оптимальной формы пламени осуществляется путем регулирования положения пламенной головы
- пламенная голова смесителя при сервисных работах может быть демонтирована без снятия корпуса котла с горелки
- дополнительная функция поддержания соотношения O₂/CO₂ для экономии топлива
- для предотвращения потери тепла между циклами включения горелки, управляемая сервоприводом воздушная заслонка автоматически закрывается
- дополнительное устройство проверки герметичности газовых клапанов *
- дополнительный блок управления P.I.D. для оптимального модулируемого регулирования *

(* - устройства включены в объём поставки горелки)

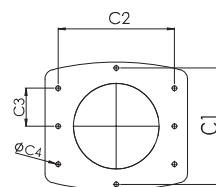
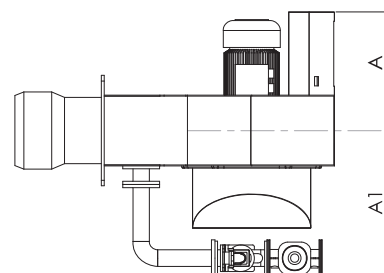
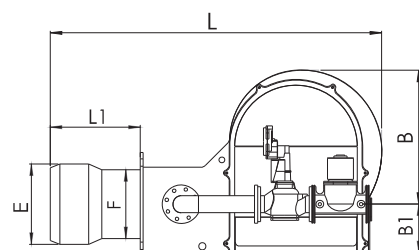

Тип горелки	A	A1	B	B1	C1	C2	C3	ØC4	Ø E	Ø F	L	L1	Вес netto кг
SC 16.1 GM	670	950	700	260	490	490	160	25	420	360	1800	470	760
SC 16.2 GM	670	950	700	260	490	490	160	25	420	360	1800	470	760
SC 18.1 GM	865	1100	820	290	570	570	220	25	550	450	2000	500	930
SC 18.2 GM	865	1100	820	290	570	570	220	25	550	450	2000	500	930

PID Схема
Система (блок) управления горелкой

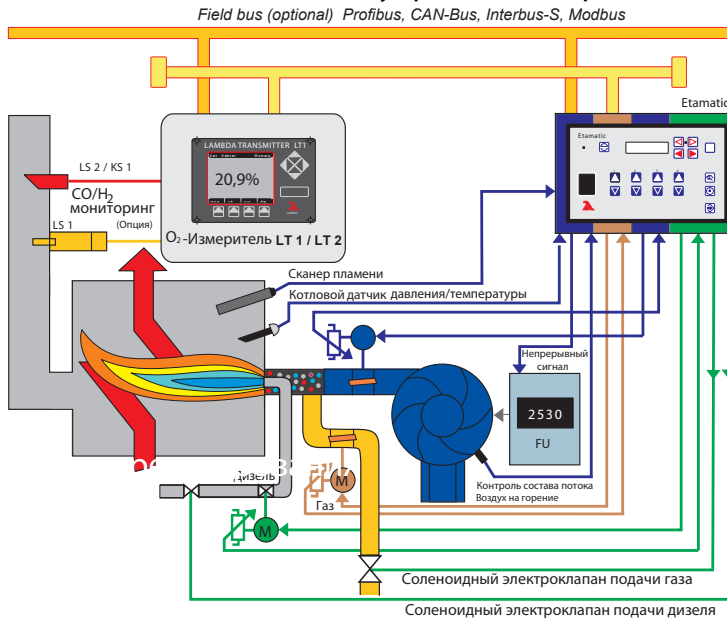

LAMTEC

- Электронный менеджер управления горелкой
- 10-битовое разрешение
- Встроенный контроллер рабочей нагрузки
- Встроенный клапан контрольного забора газа
- Встроенный модуль O2 trim
- Передача данных через ModBus и CanBus

- Электронные системы**
- Electronic Compound Control incl. Burner Sequence Control
 - Flame Monitor
 - O₂-Control
 - O₂-Measurement
 - CO/H₂-Monitoring
 - Revolution Control
 - Operation- and Alarm Scanner Device

- Сенсорная технология**
- Кислородный зонд
 - Непрерывный контроль (CO/H₂)
 - IR- и UV- Контроль пламени

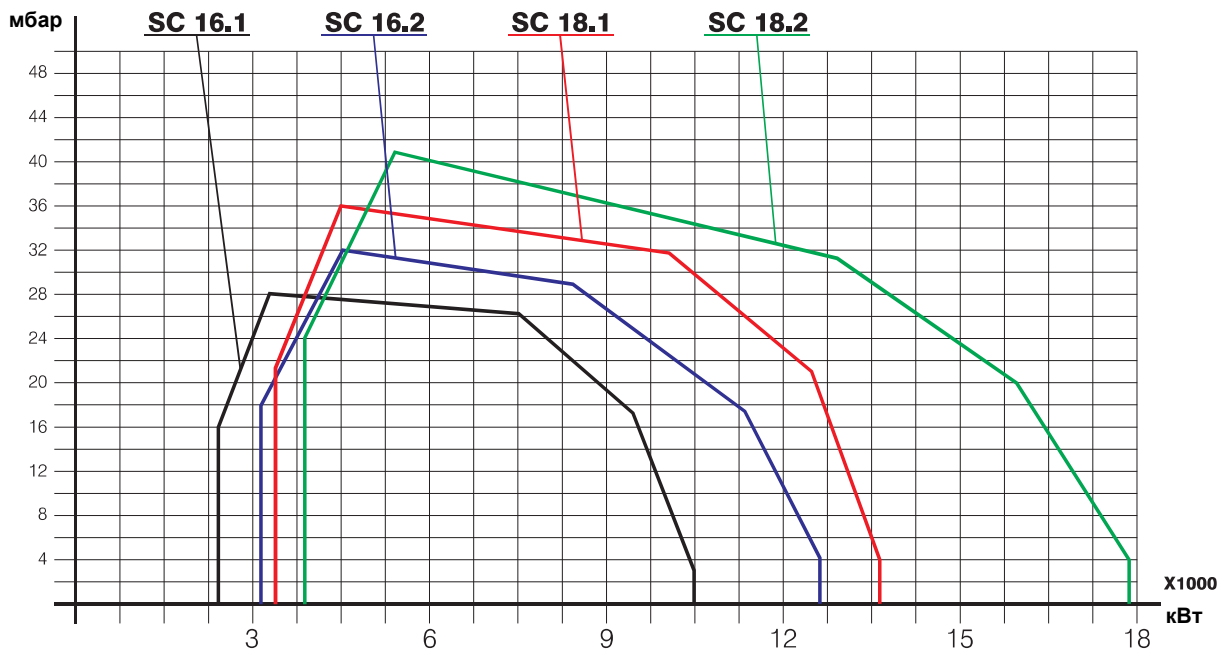

Тип горелки	Мощность			Электроснабжение	Двигатель (кВт)	Входное давление газа (мбар)			
	кВт		кКал/час						
	min - max	min - max	min - max						
SC 16.1 GM	2600	10500	2.236.000	9.030.000	271,03	1094,55	3N - 50 Hz 380V	22	100 - 300
SC 16.2 GM	3200	12500	2.752.000	10.750.000	333,58	1303,03	3N - 50 Hz 380V	22	100 - 300
SC 18.1 GM	3450	14000	2.967.000	12.040.000	359,64	1459,39	3N - 50 Hz 380V	37	100 - 300
SC 18.2 GM	3800	17800	3.268.000	15.308.000	396,12	1855,52	3N - 50 Hz 380V	45	100 - 300

H_i = 8250 кКал/м³



Техническое описание

- жидкотопливная горелка для лёгкого дизельного топлива
- модулирующий режим регулирования
- совместима с различными камерами сгорания
- эффективное перемешивание воздуха и топлива в пламенной голове особой инновационной конструкции
- наладка оптимальной формы пламени осуществляется путем регулирования положения пламенной головы
- пламенная голова смесителя при сервисных работах может быть демонтирована без снятия корпуса котла с горелки
- для предотвращения потери тепла между циклами включения горелки, управляемая сервоприводом воздушная заслонка автоматически закрывается
- поставляется с 2 гибкими топливными жлангами, фильтром топлива, форсунками и монтажным фланцем, насос топлива расположен на корпусе горелки
- дополнительный блок управления P.I.D. для оптимального модулируемого регулирования

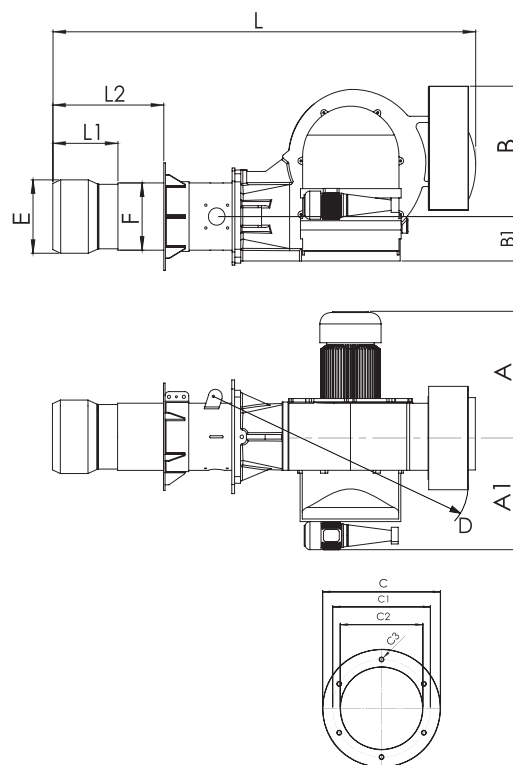

Тип горелки	A	A1	B	B1	Ø C	Ø C1	Ø C2	Ø C3	D	Ø E	Ø F	L	L1	L2	ВЕС netto КГ
SC 10.2 LM	400	700	550	170	470	390	310	M16	R950	320	275	1500	200	450	210
SC 10.3 LM	400	700	550	170	470	390	310	M16	R950	320	275	1500	200	450	210
SC 12.1 LM	500	800	430	230	470	440	370	M16	R1150	320	275	1650	200	450	280
SC 12.2 LM	500	800	430	230	520	440	310	M16	R1150	390	355	2150	300	600	380
SC 14.1 LM	650	900	530	250	570	490	400	M18	R1350	390	355	2150	300	600	380
SC 14.2 LM	650	900	530	250	570	490	430	M18	R1350	420	355	2150	300	600	430

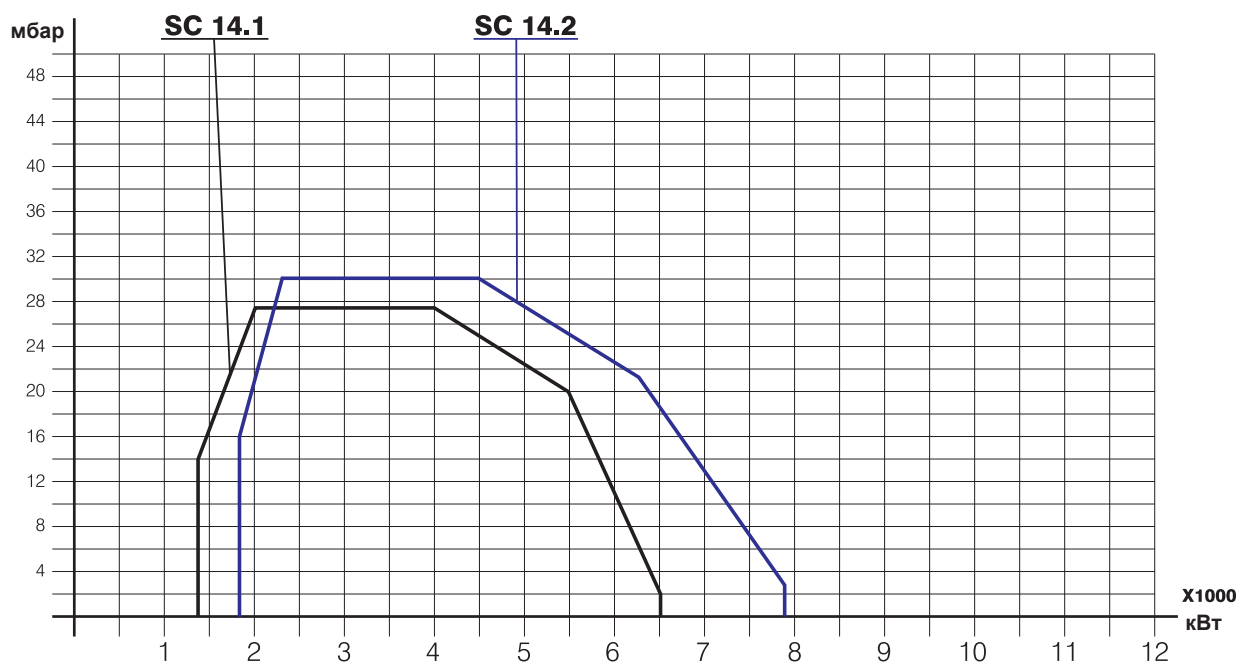
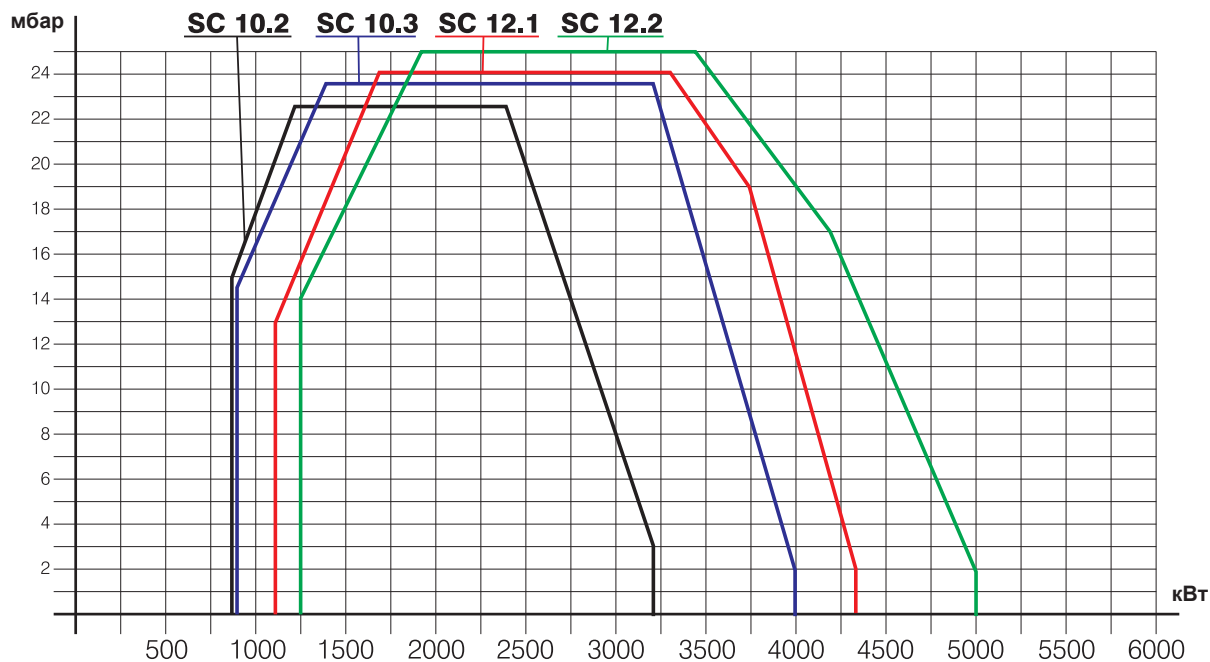

Тип горелки	Мощность						Электроснабжение	Двигатель воздухоподушки (кВт)	Двигатель насоса (кВт)
	кВт		кКал/час		кг / час				
	min	max	min	max	min	max			
SC - 10.2 LZ	950	3200	817.000	2.752.000	80,10	269,80	3N - 50 Hz 380V	7,5	1,5
SC - 10.3 LZ	950	4000	817.000	3.440.000	80,10	337,25	3N - 50 Hz 380V	7,5	1,5
SC - 10.2 LM	950	3200	817.000	2.752.000	80,10	269,80	3N - 50 Hz 380V	7,5	1,5
SC - 10.3 LM	950	4000	817.000	3.440.000	80,10	337,25	3N - 50 Hz 380V	7,5	1,5
SC - 12.1 LM	1100	4300	946.000	3.698.000	92,75	362,55	3N - 50 Hz 380V	11	2,2
SC - 12.2 LM	1250	5000	1.075.000	4.300.000	105,39	421,57	3N - 50 Hz 380V	11	2,2
SC - 14.1 LM	1400	6500	1.204.000	5.590.000	118,04	548,04	3N - 50 Hz 380V	18,5	3,0
SC - 14.2 LM	1800	7800	1.548.000	6.708.000	151,76	657,65	3N - 50 Hz 380V	18,5	3,0

$H_f = 10200$ кКал/кг



Техническое описание

- жидкотопливная горелка для лёгкого дизельного топлива
- модулирующий режим регулирования
- совместима с различными камерами сгорания
- эффективное перемешивание воздуха и топлива в пламенной голове особой инновационной конструкции
- наладка оптимальной формы пламени осуществляется путем регулирования положения пламенной головы
- пламенная голова смесителя при сервисных работах может быть демонтирована без снятия корпуса котла с горелки
- дополнительная функция поддержания соотношения O₂/CO₂ для экономии топлива
- для предотвращения потери тепла между циклами включения горелки, управляемая сервоприводом воздушная заслонка автоматически закрывается
- поставляется с 2 гибкими топливными жлангами, фильтром топлива, форсунками и монтажным фланцем, насос топлива расположен на корпусе горелки
- дополнительный блок управления P.I.D. для оптимального модулируемого регулирования

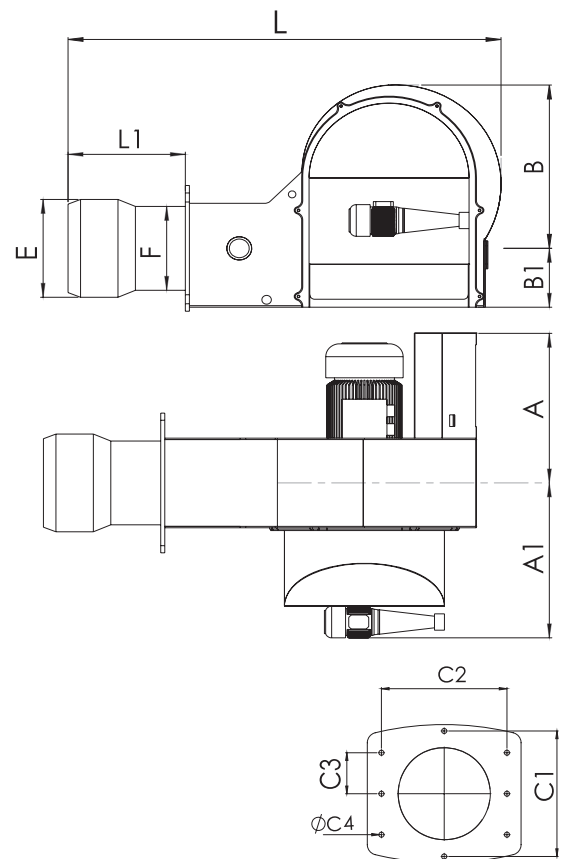

Тип горелки	A	A1	B	B1	C1	C2	C3	Ø C4	Ø E	Ø F	L	L1	Вес netto КГ
SC 16.1 LM	670	950	700	260	490	490	160	25	420	360	1800	470	760
SC 16.2 LM	670	950	700	260	490	490	160	25	420	360	1800	470	760
SC 18.1 LM	865	1100	820	290	570	570	220	25	550	450	2000	500	930
SC 18.2 LM	865	1100	820	290	570	570	220	25	550	450	2000	500	930

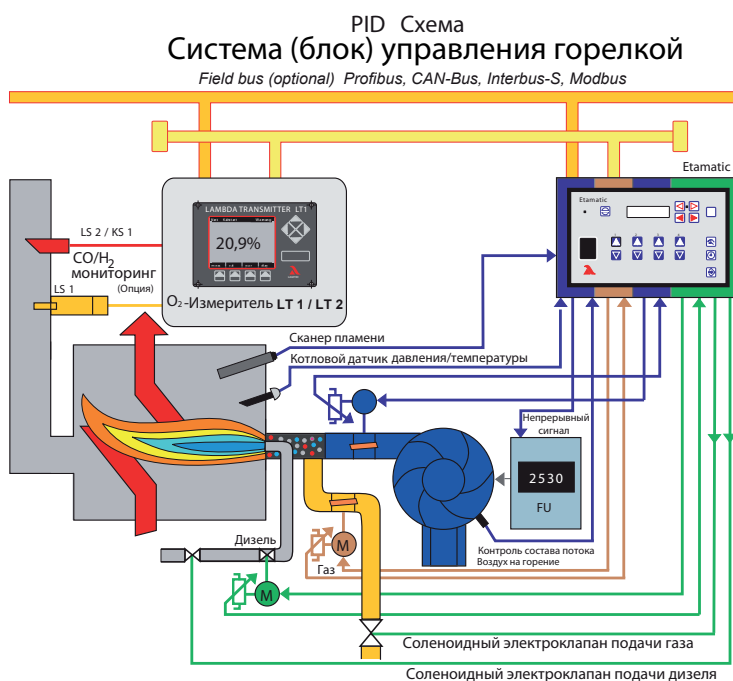

LAMTEC

Электронный менеджер управления горелкой
10-битовое разрешение
Встроенный контроллер рабочей нагрузки
Встроенный клапан контрольного забора газа
Встроенный модуль O2 trim
Передача данных через ModBus и CanBus

Электронные системы
 Electronic Compound Control
 incl. Burner Sequence Control
 Flame Monitor
 O₂-Control
 O₂-Measurement
 CO/H₂ Monitoring
 Revolution Control
 Operation- and Alarm Scanner Device

Сенсорная технология
 Кислородный зонд
 Непрерывный контроль (CO/H₂)
 IR- и UV- Контроль пламени

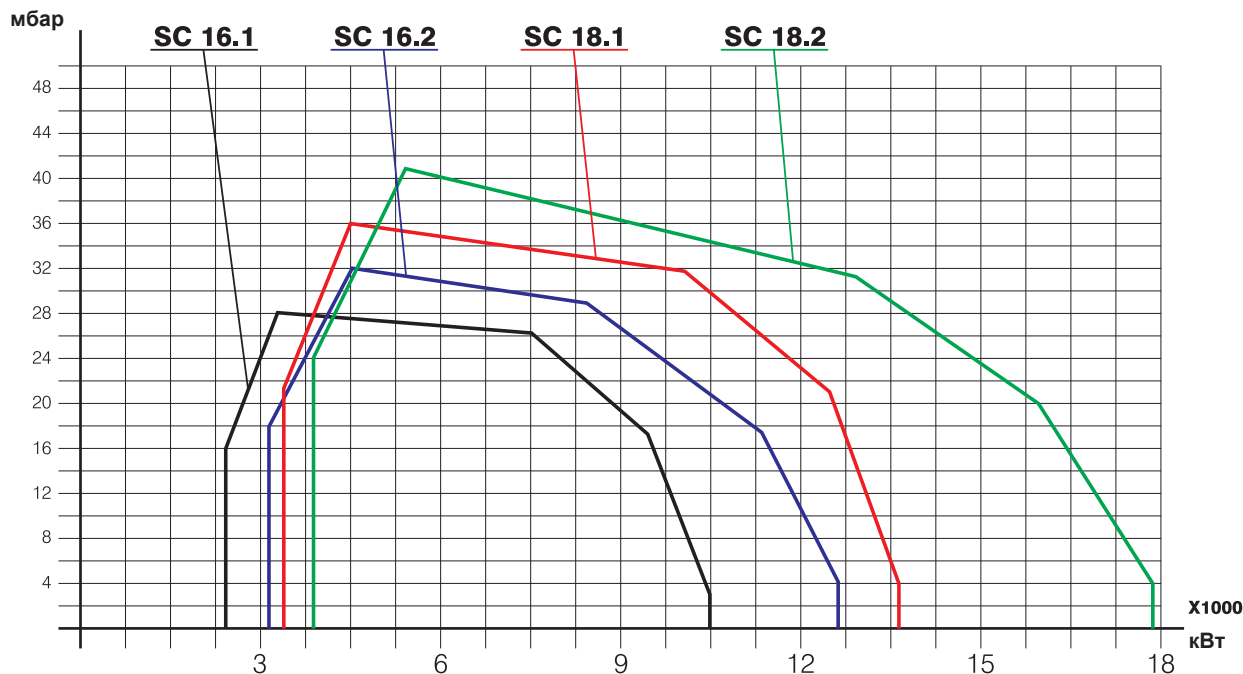

Тип горелки	Мощность						Электроснабжение	Двигатель воздуходувки (кВт)	Двигатель насоса (кВт)
	кВт		кКал/час		кг / час				
	min	max	min	max	min	max			
SC - 16.1 LM	2600	10500	2.236.000	9.030.000	219,22	885,29	3N - 50 Hz 380V	22	4,0
SC - 16.2 LM	3200	12500	2.752.000	10.750.000	269,80	1053,92	3N - 50 Hz 380V	22	4,0
SC - 18.1 LM	3450	14000	2.967.000	12.040.000	290,88	1180,39	3N - 50 Hz 380V	37	5,5
SC - 18.2 LM	3800	17800	3.268.000	15.308.000	320,39	1500,78	3N - 50 Hz 380V	45	5,5

H_i = 10200 кКал/кг



Техническое описание

- жидкотопливная горелка для мазута и сырой нефти
- модулирующий режим регулирования
- совместима с различными камерами сгорания
- эффективное перемешивание воздуха и топлива в пламенной голове особой инновационной конструкции
- наладка оптимальной формы пламени осуществляется путем регулирования положения пламенной головы
- пламенная голова смесителя при сервисных работах может быть демонтирована без снятия корпуса котла с горелки
- распыление топлива под высоким давлением для оптимального образования топливной смеси и эффективного горения
- дополнительная функция поддержания соотношения O₂/CO₂ для экономии топлива
- для предотвращения потери тепла между циклами включения горелки, управляемая сервоприводом воздушная заслонка автоматически закрывается
- поставляется с 2 гибкими топливными жлангами, фильтром топлива, форсунками и монтажным фланцем, насос топлива расположен на корпусе горелки
- дополнительный блок управления P.I.D. для оптимального модулируемого регулирования

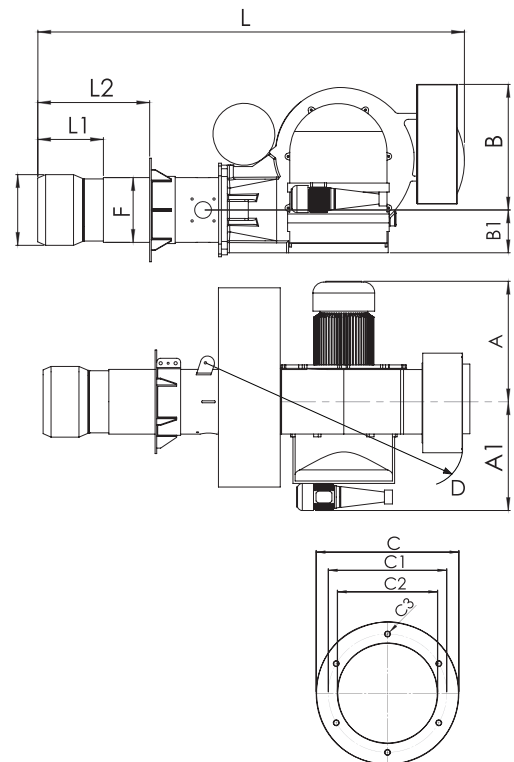

Тип горелки	A	A1	B	B1	Ø C	Ø C1	Ø C2	Ø C3	D	Ø E	Ø F	L	L1	L2	Вес netto кг
SC 10.2 HM	400	700	550	170	470	390	310	M16	R950	320	275	1500	200	450	210
SC 10.3 HM	400	700	550	170	470	390	310	M16	R950	320	275	1500	200	450	210
SC 12.1 HM	500	800	430	230	470	440	370	M16	R1150	320	275	1650	200	450	280
SC 12.2 HM	500	800	430	230	520	440	310	M16	R1150	390	355	2150	300	600	380
SC 14.1 HM	650	900	530	250	570	490	400	M18	R1350	390	355	2150	300	600	380
SC 14.2 HM	650	900	530	250	570	490	430	M18	R1350	420	355	2150	300	600	430

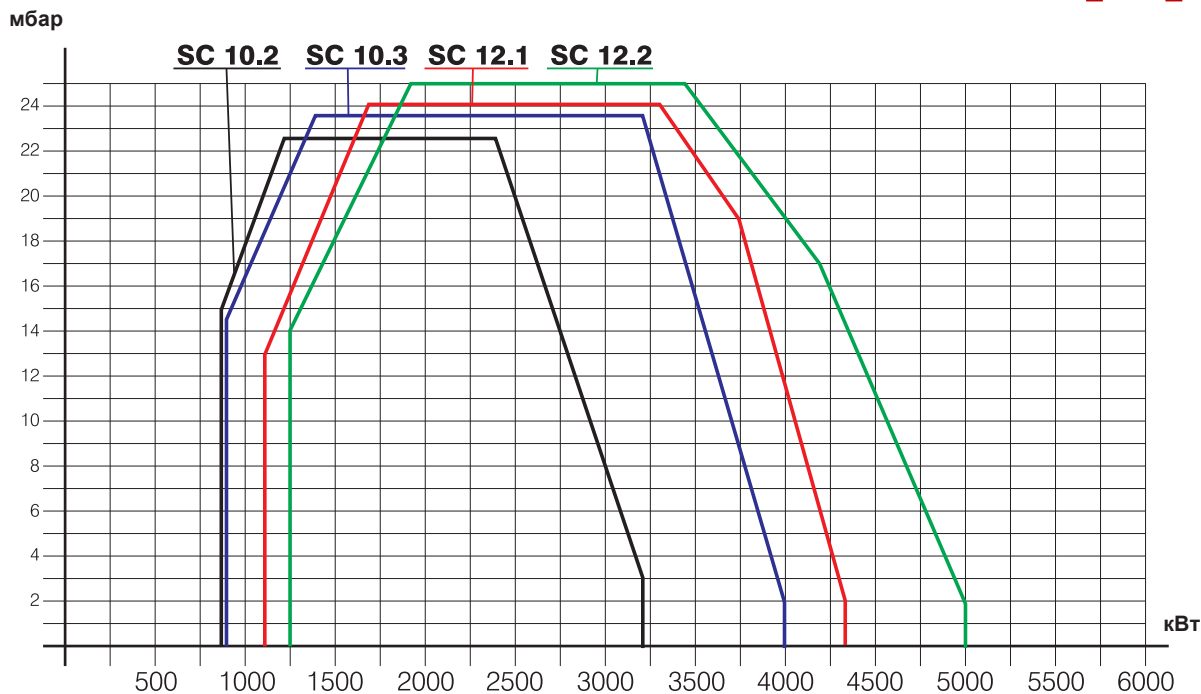

Тип горелки	Мощность						Электроснабжение	Двигатель воздухоподводки (кВт)	Двигатель насоса (кВт)	Подогрев топлива (кВт)
	кВт		кКал/час		кг / час					
	min	max	min	max	min	max				
SC - 10.2 HZ	950	3200	817.000	2.752.000	84,23	283,71	3N - 50 Hz 380V	7,5	1,5	15,0
SC - 10.3 HZ	950	4000	817.000	3.440.000	84,23	354,64	3N - 50 Hz 380V	7,5	1,5	15,0
SC - 10.2 НМ	950	3200	817.000	2.752.000	84,23	283,71	3N - 50 Hz 380V	7,5	1,5	15,0
SC - 10.3 НМ	950	4000	817.000	3.440.000	84,23	354,64	3N - 50 Hz 380V	7,5	1,5	15,0
SC - 12.1 НМ	1100	4300	946.000	3.698.000	97,53	381,24	3N - 50 Hz 380V	11	2,2	18,0
SC - 12.2 НМ	1250	5000	1.075.000	4.300.000	110,82	443,30	3N - 50 Hz 380V	11	2,2	18,0
SC - 14.1 НМ	1400	6500	1.204.000	5.590.000	124,12	576,29	3N - 50 Hz 380V	18,5	3,0	21,0
SC - 14.2 НМ	1800	7800	1.548.000	6.708.000	159,59	691,55	3N - 50 Hz 380V	18,5	3,0	21,0

$H_f = 9700$ кКал/кг

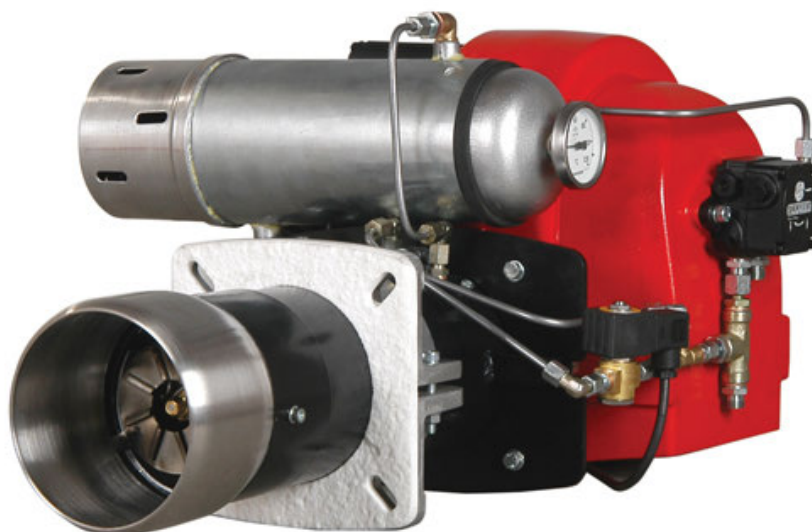

Техническое описание

- жидкотопливная горелка для мазута и сырой нефти
- модулирующий режим регулирования
- совместима с различными камерами сгорания
- эффективное перемешивание воздуха и топлива в пламенной голове особой инновационной конструкции
- наладка оптимальной формы пламени осуществляется путем регулирования положения пламенной головы
- пламенная голова смесителя при сервисных работах может быть демонтирована без снятия корпуса котла с горелки
- распыление топлива под высоким давлением для оптимального образования топливной смеси и эффективного горения
- дополнительная функция поддержания соотношения O₂/CO₂ для экономии топлива
- для предотвращения потери тепла между циклами включения горелки, управляемая сервоприводом воздушная заслонка автоматически закрывается
- поставляется с 2 гибкими топливными жлангами, фильтром топлива, форсунками и монтажным фланцем, насос топлива расположен на корпусе горелки
- дополнительный блок управления P.I.D. для оптимального модулируемого регулирования

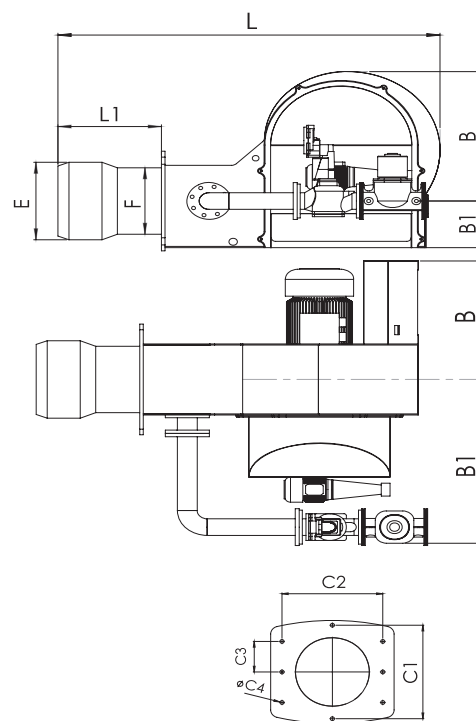

Тип горелки	A	A1	B	B1	C1	C2	C3	Ø C4	Ø E	Ø F	L	L1	Вес netto КГ
SC 16.1 HM	670	950	700	260	490	490	160	25	420	360	1800	470	760
SC 16.2 HM	670	950	700	260	490	490	160	25	420	360	1800	470	760
SC 18.1 HM	865	1100	820	290	570	570	220	25	550	450	2000	500	930
SC 18.2 HM	865	1100	820	290	570	570	220	25	550	450	2000	500	930

$H_i = 9700$ кКал/кг

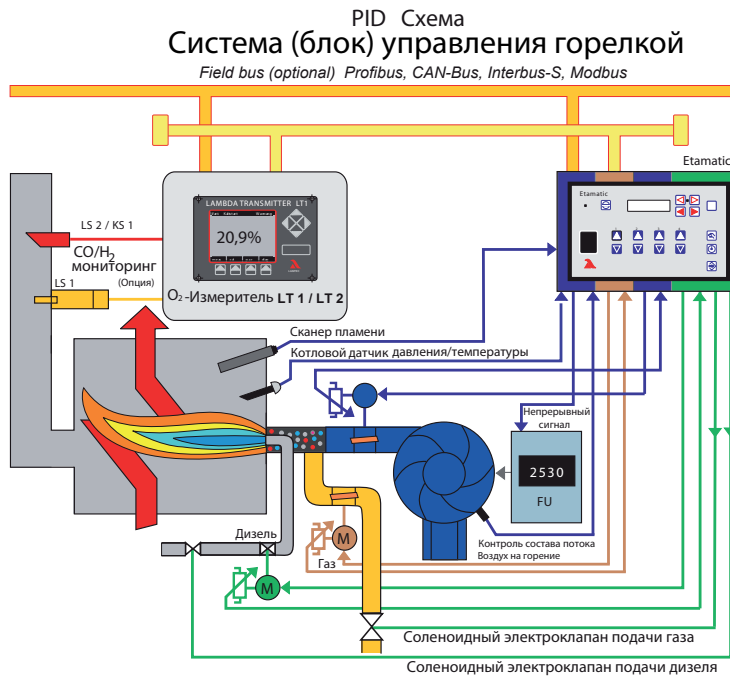

LAMTEC

Электронный менеджер управления горелкой
10-битовое разрешение
Встроенный контроллер рабочей нагрузки
Встроенный клапан контрольного забора газа
Встроенный модуль O₂ trim
Передача данных через ModBus и CanBus

Электронные системы

Electronic Compound Control
 incl. Burner Sequence Control
 Flame Monitor
 O₂-Control
 O₂-Measurement
 CO/H₂-Monitoring
 Revolution Control
 Operation- and Alarm Scanner Device

Сенсорная технология

Кислородный зонд
 Непрерывный контроль (CO/H₂)
 IR- и UV- Контроль пламени

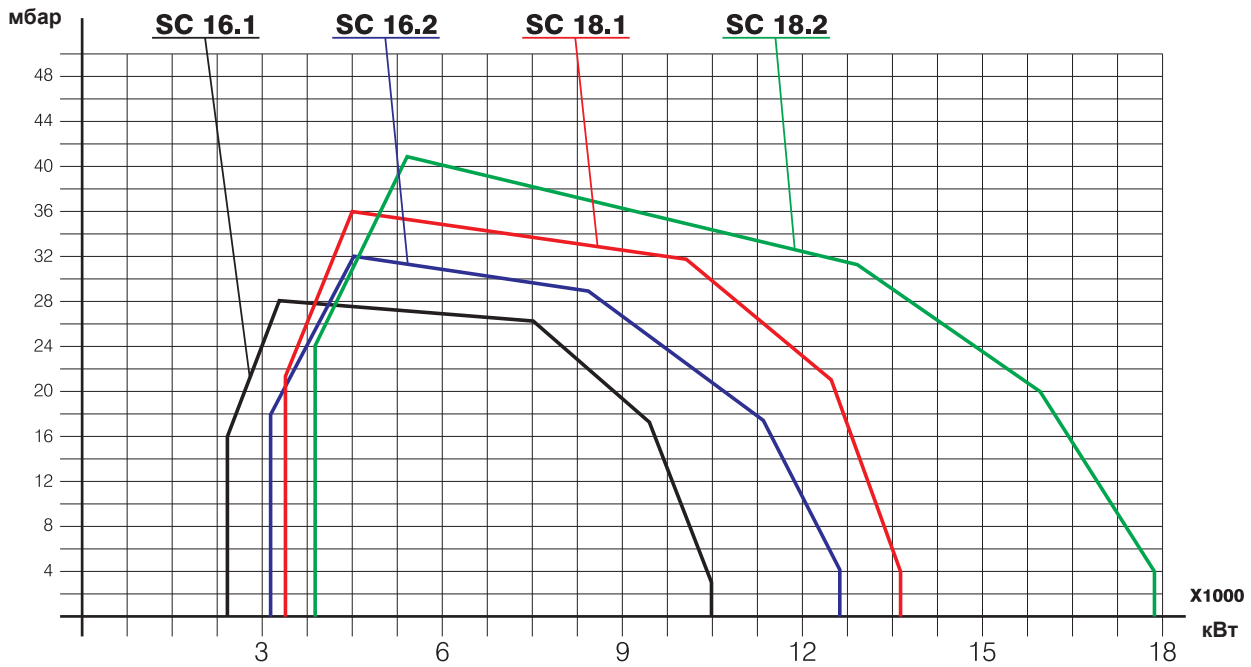

Тип горелки	Мощность						Электроснабжение	Двигатель воздуходувки (кВт)	Двигатель насоса (кВт)
	кВт		кКал/час		кг / час				
	min	max	min	max	min	max			
SC - 16.1 НМ	2600	10500	2.236.000	9.030.000	230,52	930,93	3N - 50 Hz 380V	22	4,0
SC - 16.2 НМ	3200	12500	2.752.000	10.750.000	283,71	1108,25	3N - 50 Hz 380V	22	4,0
SC - 18.1 НМ	3450	14000	2.967.000	12.040.000	305,88	1241,24	3N - 50 Hz 380V	37	5,5
SC - 18.2 НМ	3800	17800	3.268.000	15.308.000	336,91	1578,14	3N - 50 Hz 380V	45	5,5

H_i = 9700 кКал/кг



Техническое описание

- комбинированная горелка на газе и дизеле
- модулирующий режим регулирования
- совместима с различными камерами сгорания
- эффективное перемешивание воздуха и топлива в пламенной голове особой инновационной конструкции
- наладка оптимальной формы пламени осуществляется путем регулирования положения пламенной головы
- пламенная голова смесителя при сервисных работах может быть демонтирована без снятия корпуса котла с горелки
- для предотвращения потери тепла между циклами включения горелки, управляемая сервоприводом воздушная заслонка автоматически закрывается
- поставляется с 2 гибкими топливными жлангами, фильтром топлива, форсунками и монтажным фланцем, насос топлива расположен на корпусе горелки
- дополнительный блок управления P.I.D. для оптимального модулируемого регулирования

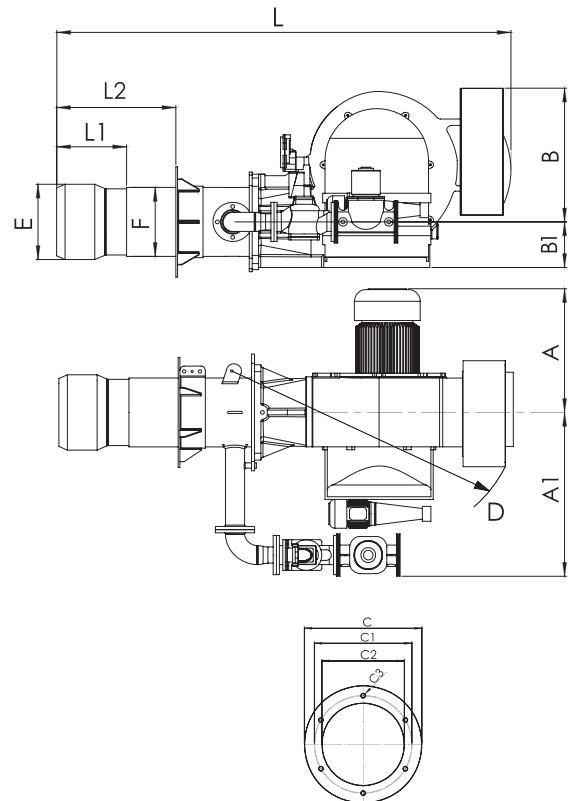

Тип горелки	A	A1	B	B1	Ø C	Ø C1	Ø C2	Ø C3	D	Ø E	Ø F	L	L1	L2	Вес netto КГ
SC 10.2 GLM	400	700	550	170	470	390	310	M16	R950	320	275	1500	200	450	210
SC 10.3 GLM	400	700	550	170	470	390	310	M16	R950	320	275	1500	200	450	210
SC 12.1 GLM	500	800	430	230	470	440	370	M16	R1150	320	275	1650	200	450	280
SC 12.2 GLM	500	800	430	230	520	440	310	M16	R1150	390	355	2150	300	600	380
SC 14.1 GLM	650	900	530	250	570	490	400	M18	R1350	390	355	2150	300	600	380
SC 14.2 GLM	650	900	530	250	570	490	430	M18	R1350	420	355	2150	300	600	430

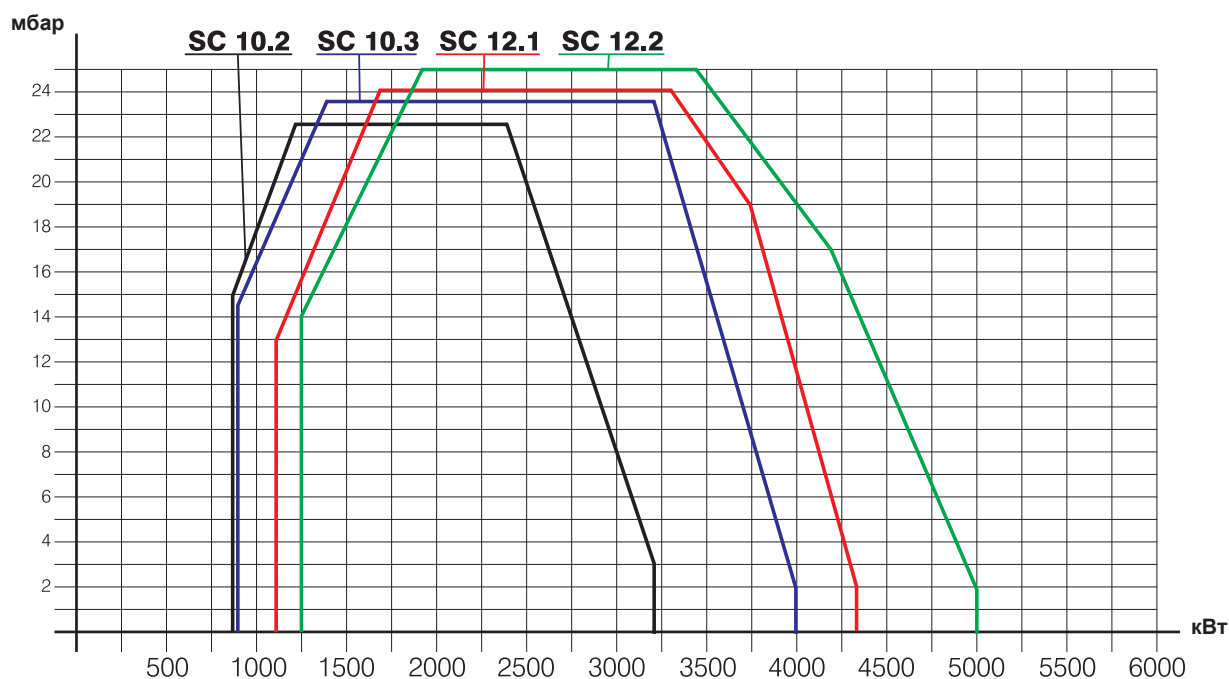

Тип горелки	Мощность				Электроснабжение	Двигатель воздушной заслонки (кВт)	Двигатель насоса (кВт)	Входное давление газа (мбар)		
	кВт		кКал/час							
	min - max	min - max	min - max	min - max						
SC - 10.2 GLM	950	3200	817.000	2.752.000	99,03	333,58	3N - 50 Hz 380V	7,5	1,5	100 - 300
SC - 10.3 GLM	950	4000	817.000	3.440.000	99,03	416,97	3N - 50 Hz 380V	7,5	1,5	100 - 300
SC - 12.1 GLM	1100	4300	946.000	3.698.000	114,67	448,24	3N - 50 Hz 380V	11	2,2	100 - 300
SC - 12.2 GLM	1250	5000	1.075.000	4.300.000	130,30	521,21	3N - 50 Hz 380V	11	2,2	100 - 300
SC - 14.1 GLM	1400	6500	1.204.000	5.590.000	145,94	677,58	3N - 50 Hz 380V	18,5	3,0	100 - 300
SC - 14.2 GLM	1800	7800	1.548.000	6.708.000	187,64	813,09	3N - 50 Hz 380V	18,5	3,0	100 - 300

H_i (газ) = 8250 кКал/м³

H_i (дизель) = 10200 кКал/кг

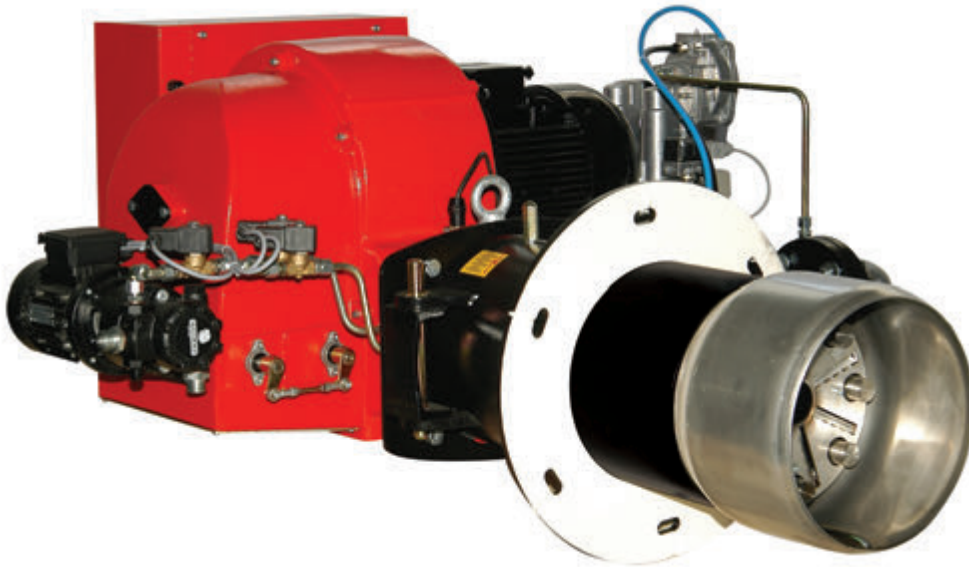

Техническое описание

- комбинированная горелка на газе и дизеле
- модулирующий режим регулирования
- совместима с различными камерами сгорания
- эффективное перемешивание воздуха и топлива в пламенной голове особой инновационной конструкции
- наладка оптимальной формы пламени осуществляется путем регулирования положения пламенной головы
- пламенная голова смесителя при сервисных работах может быть демонтирована без снятия корпуса котла с горелки
- дополнительная функция поддержания соотношения O₂/CO₂ для экономии топлива
- для предотвращения потери тепла между циклами включения горелки, управляемая сервоприводом воздушная заслонка автоматически закрывается
- поставляется с 2 гибкими топливными жлангами, фильтром топлива, форсунками и монтажным фланцем, насос топлива расположен на корпусе горелки
- дополнительный блок управления P.I.D. для оптимального модулируемого регулирования

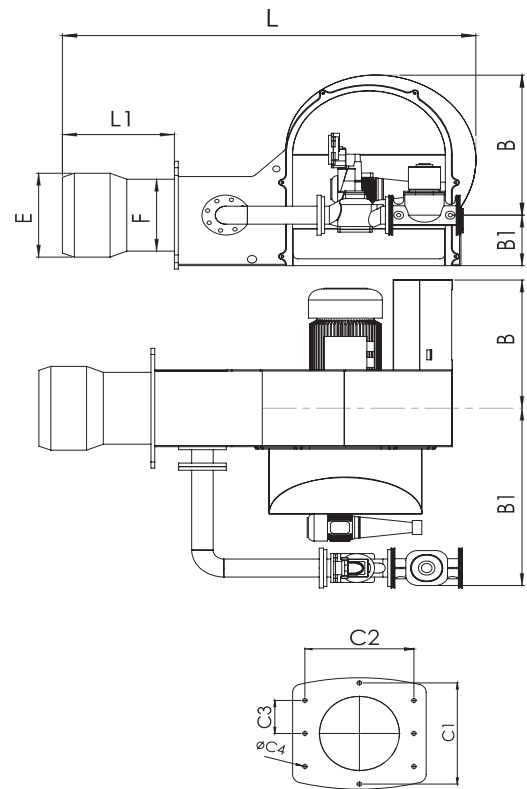

Тип горелки	A	A1	B	B1	C1	C2	C3	Ø C4	Ø E	Ø F	L	L1	Вес netto КГ
SC 16.1 GLM	670	950	700	260	490	490	160	25	420	360	1800	470	760
SC 16.2 GLM	670	950	700	260	490	490	160	25	420	360	1800	470	760
SC 18.1 GLM	865	1100	820	290	570	570	220	25	550	450	2000	500	930
SC 18.2 GLM	865	1100	820	290	570	570	220	25	550	450	2000	500	930

PID Схема Система (блок) управления горелкой

Field bus (optional) Profibus, CAN-Bus, Interbus-S, Modbus

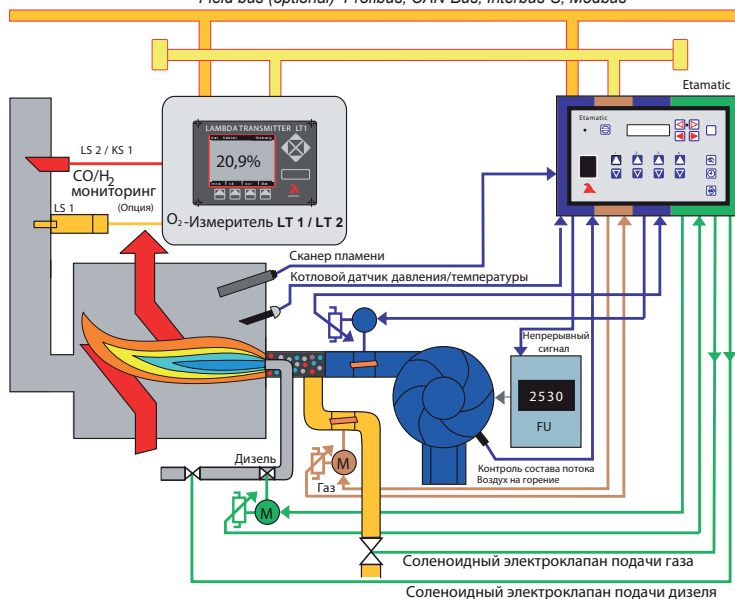

LAMTEC

Электронный менеджер управления горелкой
 10-битовое разрешение
 Встроенный контроллер рабочей нагрузки
 Встроенный клапан контрольного забора газа
 Встроенный модуль O₂ trim
 Передача данных через ModBus и CanBus

Электронные системы

Electronic Compound Control
 incl. Burner Sequence Control
 Flame Monitor
 O₂-Control
 O₂-Measurement
 CO/H₂-Monitoring
 Revolution Control
 Operation- and Alarm Scanner Device

Сенсорная технология

Кислородный зонд
 Непрерывный контроль (CO/H₂)
 IR- и UV- Контроль пламени

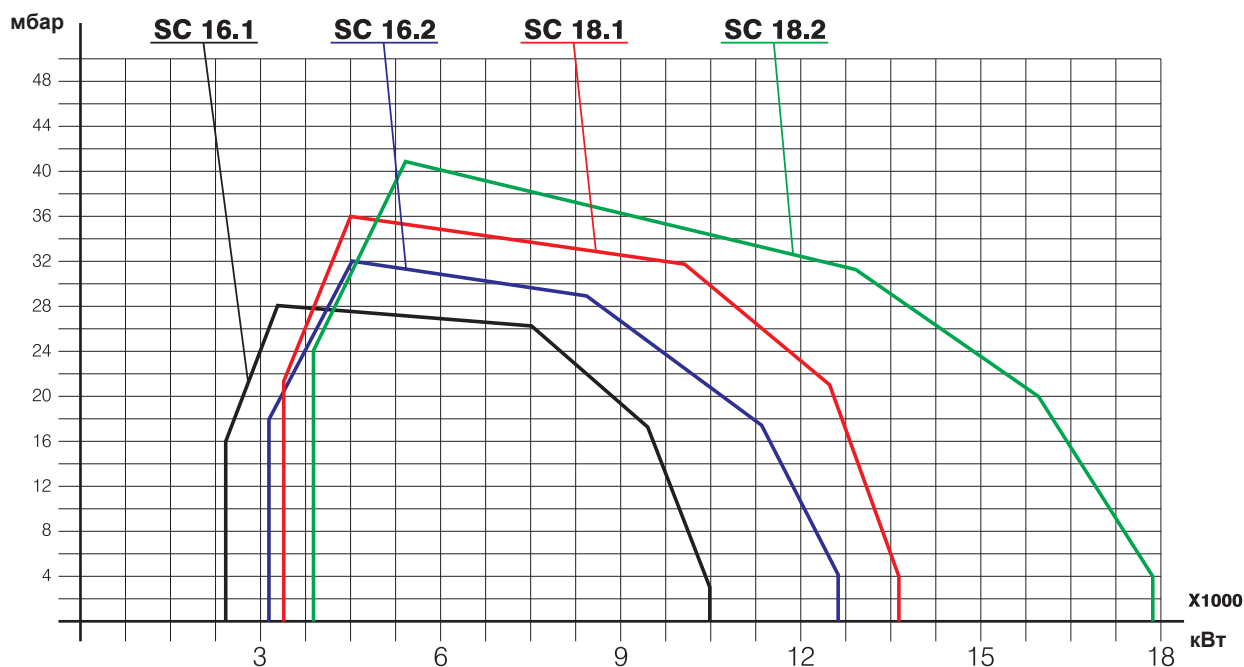

Тип горелки	Мощность			Электроснабжение	Двигатель воздушной заслонки (кВт)	Двигатель насоса (кВт)	Входное давление газа (мбар)
	кВт min - max	кКал/час min - max	м ³ /час min - max				
SC - 16.1 GLM	2600 10500	2.236.000 9.030.000	271,03 1094,55	3N - 50 Hz 380V	22	4,0	100 - 300
SC - 16.2 GLM	3200 12500	2.752.000 10.750.000	333,58 1303,03	3N - 50 Hz 380V	22	4,0	100 - 300
SC - 18.1 GLM	3450 14000	2.967.000 12.040.000	359,64 1459,39	3N - 50 Hz 380V	37	5,5	100 - 300
SC - 18.2 GLM	3800 17800	3.268.000 15.308.000	396,12 1855,52	3N - 50 Hz 380V	45	5,5	100 - 300

H_i (газ) = 8250 кКал/м³

H_i (дизель) = 10200 кКал/кг



Техническое описание

- комбинированная горелка на газе и мазуте
- модулирующий режим регулирования
- совместима с различными камерами сгорания
- эффективное перемешивание воздуха и топлива в пламенной голове особой инновационной конструкции
- наладка оптимальной формы пламени осуществляется путем регулирования положения пламенной головы
- пламенная голова смесителя при сервисных работах может быть демонтирована без снятия корпуса котла с горелки
- для предотвращения потери тепла между циклами включения горелки, управляемая сервоприводом воздушная заслонка автоматически закрывается
- поставляется с 2 гибкими топливными жлангами, фильтром топлива, форсунками и монтажным фланцем, насос топлива расположен на корпусе горелки
- дополнительный блок управления P.I.D. для оптимального модулируемого регулирования

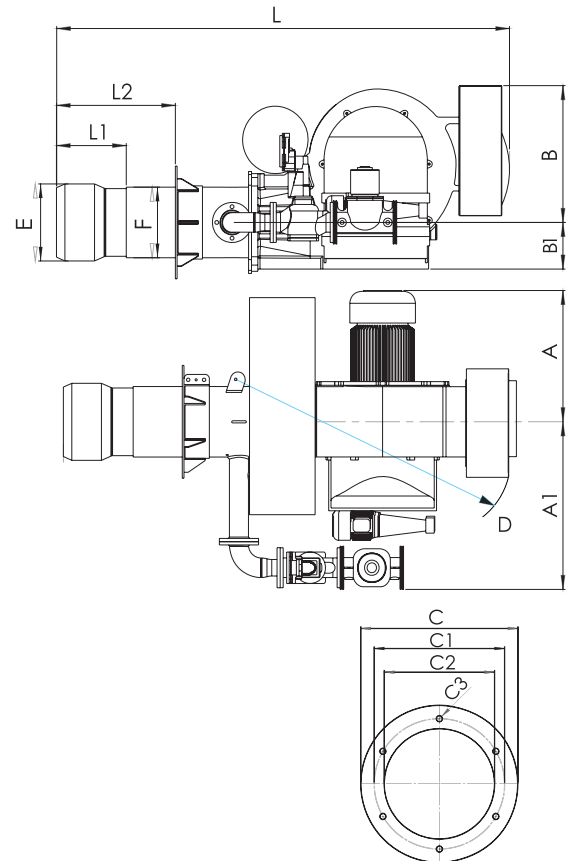

Тип горелки	A	A1	B	B1	Ø C	Ø C1	Ø C2	Ø C3	D	Ø E	Ø F	L	L1	L2	Вес netto кг
SC 10.2 GHM	400	700	550	170	470	390	310	M16	R950	320	275	1500	200	450	210
SC 10.3 GHM	400	700	550	170	470	390	310	M16	R950	320	275	1500	200	450	210
SC 12.1 GHM	500	800	430	230	470	440	370	M16	R1150	320	275	1650	200	450	280
SC 12.2 GHM	500	800	430	230	520	440	310	M16	R1150	390	355	2150	300	600	380
SC 14.1 GHM	650	900	530	250	570	490	400	M18	R1350	390	355	2150	300	600	380
SC 14.2 GHM	650	900	530	250	570	490	430	M18	R1350	420	355	2150	300	600	430

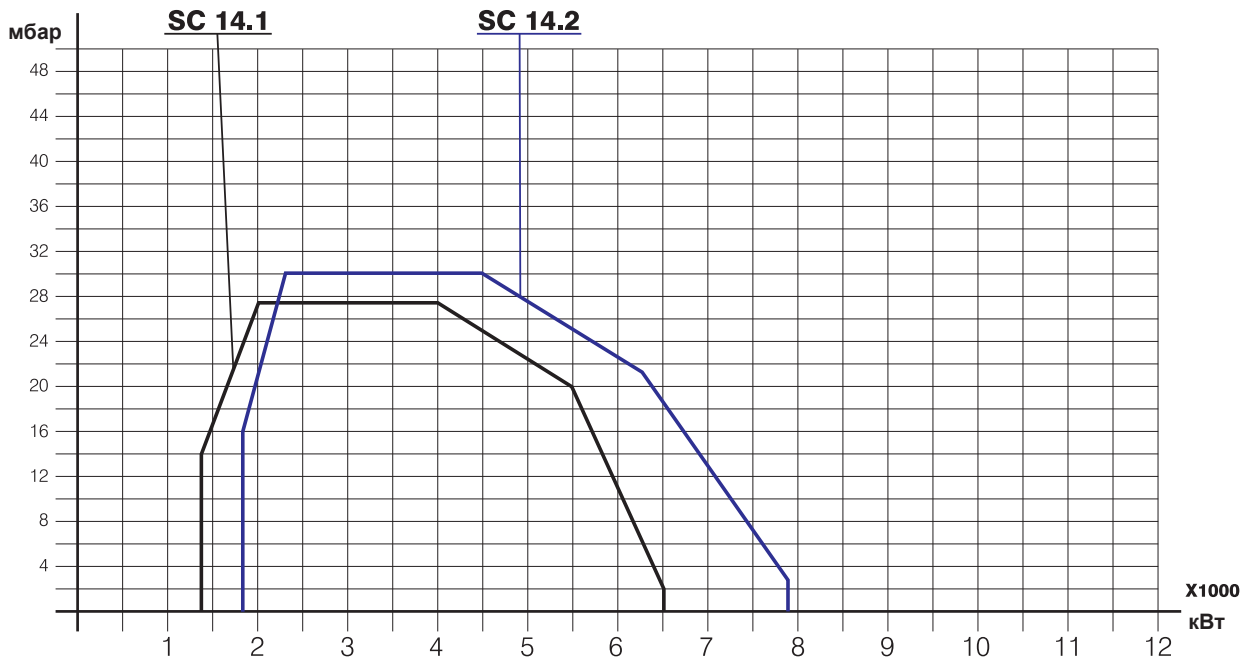
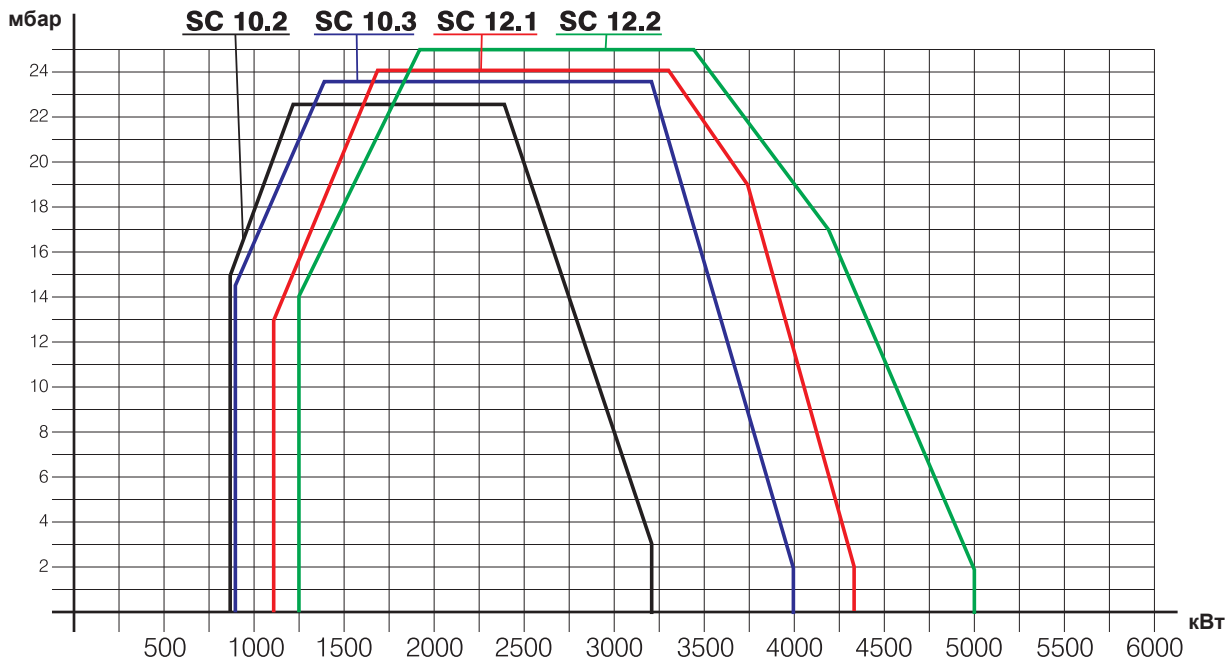

Тип горелки	Мощность						Электро-снабжение	Двигатель воздухоподогревателя (кВт)	Двигатель насоса (кВт)	Подогрев (кВт)	Входное давление газа (мбар)
	кВт		кКал/час		м ³ /час						
	min	max	min	max	min	max					
SC - 10.2 GHM	950	3200	817.000	2.752.000	99,03	333,58	3N - 50 Hz 380V	7,5	1,5	15,0	100 - 300
SC - 10.3 GHM	950	4000	817.000	3.440.000	99,03	416,97	3N - 50 Hz 380V	7,5	1,5	15,0	100 - 300
SC - 12.1 GHM	1100	4300	946.000	3.698.000	114,67	448,24	3N - 50 Hz 380V	11	2,2	18,0	100 - 300
SC - 12.2 GHM	1250	5000	1.075.000	4.300.000	130,30	521,21	3N - 50 Hz 380V	11	2,2	18,0	100 - 300
SC - 14.1 GHM	1400	6500	1.204.000	5.590.000	145,94	677,58	3N - 50 Hz 380V	18,5	3,0	21,0	100 - 300
SC - 14.2 GHM	1800	7800	1.548.000	6.708.000	187,64	813,09	3N - 50 Hz 380V	18,5	3,0	21,0	100 - 300

H_i (газ) = 8250 кКал/м³

H_i (мазут) = 9700 кКал/кг



Техническое описание

- комбинированная горелка на газе и мазуте
- модулирующий режим регулирования
- совместима с различными камерами сгорания
- эффективное перемешивание воздуха и топлива в пламенной голове особой инновационной конструкции
- наладка оптимальной формы пламени осуществляется путем регулирования положения пламенной головы
- пламенная голова смесителя при сервисных работах может быть демонтирована без снятия корпуса котла с горелки
- для предотвращения потери тепла между циклами включения горелки, управляемая сервоприводом воздушная заслонка автоматически закрывается
- дополнительная функция поддержания соотношения O₂/CO₂ для экономии топлива
- поставляется с 2 гибкими топливными жлангами, фильтром топлива, форсунками и монтажным фланцем, насос топлива расположен на корпусе горелки
- дополнительный блок управления P.I.D. для оптимального модулируемого регулирования

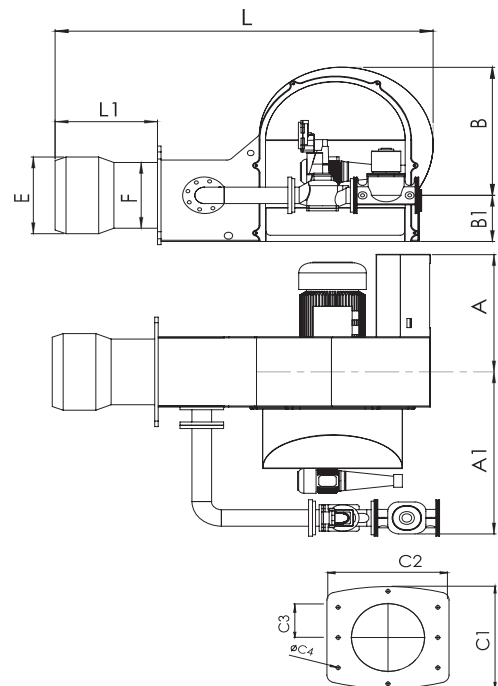

Тип горелки	A	A1	B	B1	C1	C2	C3	ØC4	ØE	ØF	L	L1	Вес netto кг
SC 16.1 GHM	670	950	700	260	490	490	160	25	420	360	1800	470	760
SC 16.2 GHM	670	950	700	260	490	490	160	25	420	360	1800	470	760
SC 18.1 GHM	865	1100	820	290	570	570	220	25	550	450	2000	500	930
SC 18.2 GHM	865	1100	820	290	570	570	220	25	550	450	2000	500	930

PID Схема Система (блок) управления горелкой

Field bus (optional) Profibus, CAN-Bus, Interbus-S, Modbus

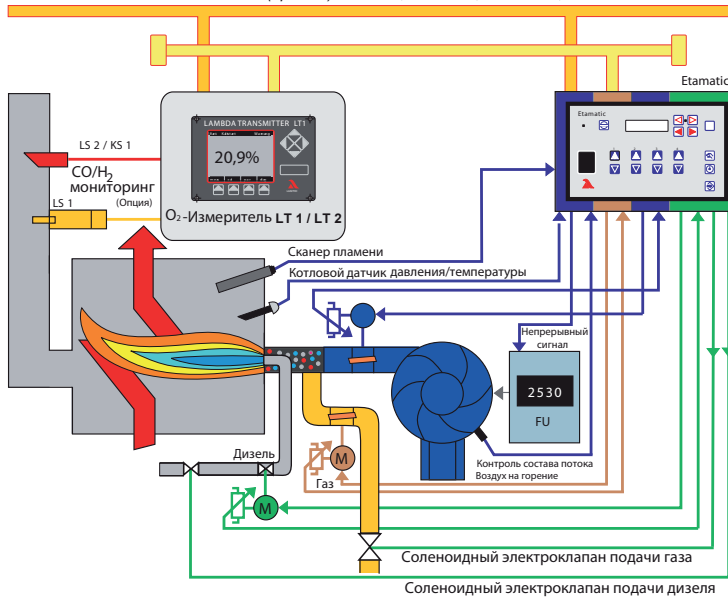

LAMTEC

- Электронный менеджер управления горелкой
- 10-битовое разрешение
- Встроенный контроллер рабочей нагрузки
- Встроенный клапан контрольного забора газа
- Встроенный модуль O₂ trim
- Передача данных через ModBus и CanBus

Электронные системы

- Electronic Compound Control incl. Burner Sequence Control
- Flame Monitor
- O₂-Control
- O₂-Measurement
- CO/H₂-Monitoring
- Revolution Control
- Operation- and Alarm Scanner Device

Сенсорная технология

- Кислородный зонд
- Непрерывный контроль (CO/H₂)
- IR- и UV- Контроль пламени

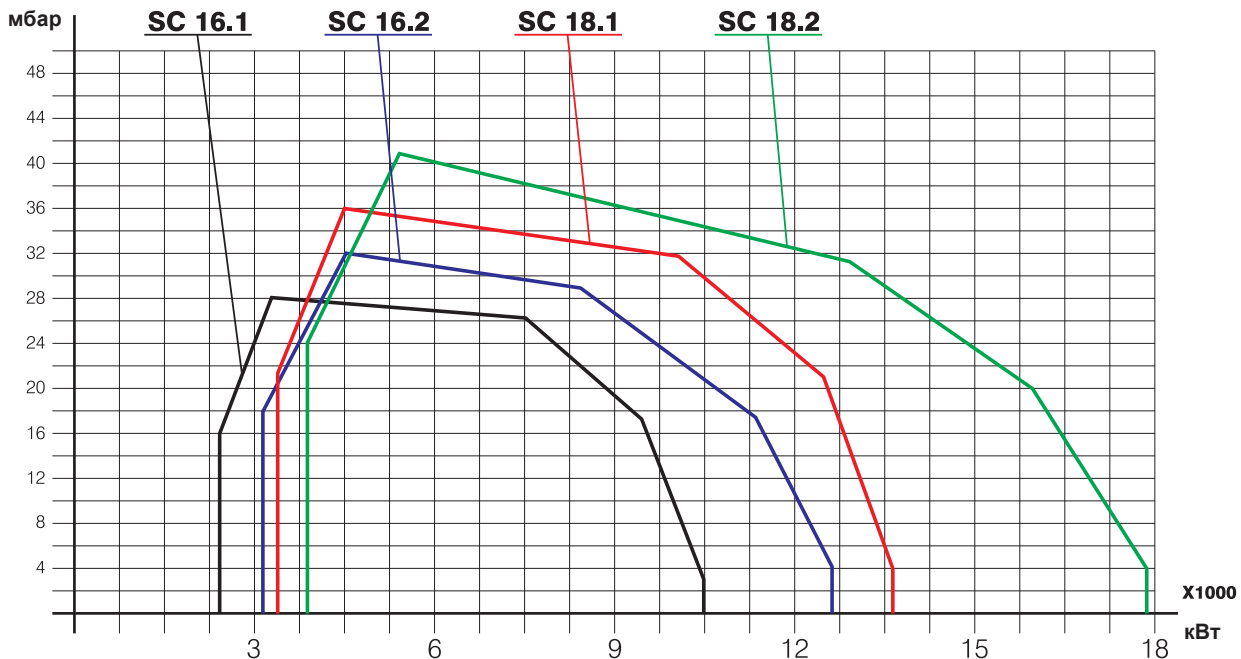

Тип горелки	Мощность						Электро-снабжение	Двигатель воздушный (кВт)	Двигатель насоса (кВт)	Подогрев кВт	Входное давление газа (мбар)
	кВт		кКал/час		м ³ /час						
	min	max	min	max	min	max					
SC - 16.1 GHM	2600	10500	2.236.000	9.030.000	271,03	1094,55	3N - 50 Hz 380V	22	4,0	-	100 - 300
SC - 16.2 GHM	3200	12500	2.752.000	10.750.000	333,58	1303,03	3N - 50 Hz 380V	22	4,0	-	100 - 300
SC - 18.1 GHM	3450	14000	2.967.000	12.040.000	359,64	1459,39	3N - 50 Hz 380V	37	5,5	-	100 - 300
SC - 18.2 GHM	3800	17800	3.268.000	15.308.000	396,12	1855,52	3N - 50 Hz 380V	45	5,5	-	100 - 300

H_i (газ) = 8250 кКал/м³

H_i (мазут) = 9700 кКал/кг



ООО «ГИРШ про»

Российская Федерация,
127410 г. Москва,
Алтуфьевское шоссе, дом 35, стр.1

Телефон: +7 (495) 363-15-31
Факс: +7 (495) 363-15-31

E-mail: info@giersch.ru
Internet: www.giersch.pro